

### Feuerlöschventil (Schlauchanschlussventil)

Art. 06-004

PN16

fire globe valve (fire fighting valve)

DIN 86211-E

Flansche geb. nach DIN EN 1092 PN10/16

Gehäuse: Bronze G-CuSn10  
 Innenteile: Bronze CuSn6  
 Sitzdichtung: NBR  
 Temperaturbereich: -10°C - 80°C

flanges acc. to DIN EN 1092 PN10/16

Body: zincfree bronze  
 Inner parts: bronze  
 Seat sealing: NBR  
 temperature range: -10°C - 80°C

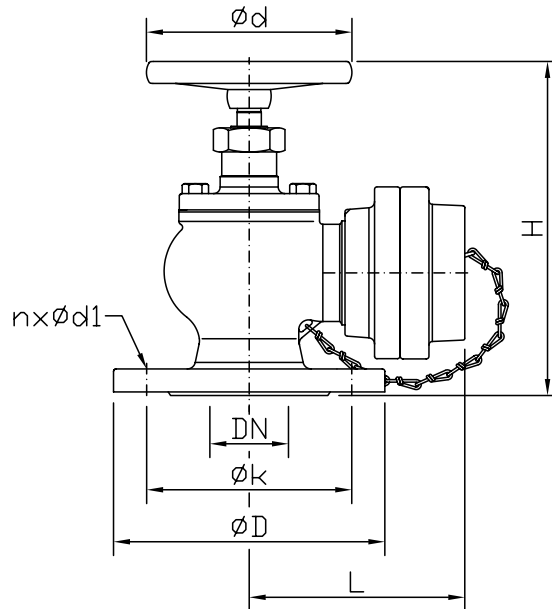

DN	Flansch	L	Kupplung	øD	øk	n x ød1	H	ød	kg
50	40	132	C 52	150	110	4 x 18	235	140	7,2
50	50	132	C 52	165	125	4 x 18	235	140	7,4
65	65	155	B 75	185	145	4 x 18	265	160	11,6

Andere Ausführung:  
 für Yachtbau geschliffen, blank verchromt.

other types:  
 for yacht building whetted, polished chrome plated.

Alle Angaben sind unverbindlich und bleiben technischen Änderungen vorbehalten.  
 All data are not binding and subjected to change without notice.

